

欢迎使用本公司产品,当您使用我公司产品时请务必参阅相应说明书,以免因操作失误而造成不必要的损失!

## 一、功能及特点

- 采用单片微机,操作界面简便友好;
- 外形尺寸:72H×72W;48H×96W可选;
- 6位计数显示,精确到小数点后4位;
- 继电器输出动作具有:(R、N、C、F)4种预置输出方式;
- 内设停电记忆功能,停电数据保存10年;
- 双路继电器预置报警输出。



## 二、型号及含义

SCN-P □ □ □ □ — A:多功能 B:旋转编码器 C:双通道加减 D:总量批次 E 变送输出  
 1: 1段预置,2: 2段预置  
 8: 8位计数,6: 6位计数,  
 S: 比率设定,无S: 无比率设定  
 缺省为72H×72W,9: 48H×96W  
 SCN系列全智能计数器

## 三、技术参数

计数脉冲	输入阻抗	Min. 100KΩ
	门限电压	H≥5V L≤1V
	极限电压	50V
	触发沿	边沿
继电器输出	输出方式 J1 (第一段)	R、N、C、F
	J2 (第二段)	R、N、C、F
	延时范围	0秒~99.99秒
	触点负载	250VAC, 3A
电源 (采用开关电源)		AC250V~90V ±10%(50Hz)
抗干扰能力		电源: ±3000V 输入: ±2500V
工作温度		0℃~+50℃
保存温度		-20℃~+70℃
绝缘电阻		min 100MΩ
计数速度 (共4级设置)		20CPS、200CPS、3000CPS、<10000CPS

注: 使用干簧管信号输入时推荐设置20PCS; <10000CPS 为位移传感器使用,如旋转编码器等,需预定。

## 四、仪表操作说明

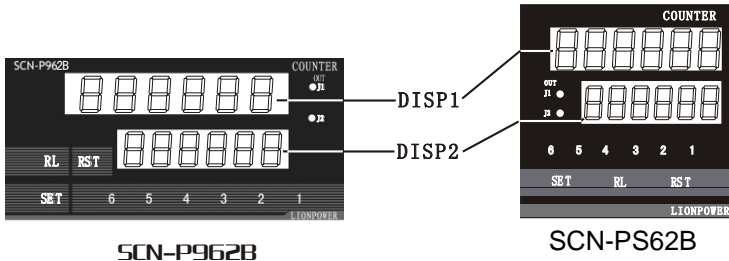

### 面板说明:

- RST---复位键 (菜单修改键)
- RL---光标左移键
- SET---菜单设置键
- 1, 2, 3, 4, 5, 6---报警值预置键共6个 (仅一级菜单使用)
- J1---J1继电器动作指示灯
- J2---J2继电器动作指示灯

仪表操作设定分一级菜单,二级菜单,  
 仪表上排DISP1栏显示功能编号,  
 仪表下排DISP2显示功能参数设定值,  
 按“RL”闪烁位右移  
 按“RST”修改闪烁位数据

### 1、菜单设置

#### 一级菜单

按住 **RL** 进入和切换该菜单

符号	名称	说明
SP-1	J1报警值	参数设置范围:-199999-----+999999. 按1,2,3,4,5,6键修改报警值(类似拨码)
SP-2	J2报警值	参数设置范围:-199999-----+999999.

#### 二级菜单

按住 **SET** 键几秒钟,DISP1显示CD\_XX.其中XX闪烁,按 **RL** 输入菜单序号,按 **RST** 进入该菜单

代码	名称	说明
00	LOC_	锁定值 1:浏览一级菜单隐藏二级菜单,2:修改一级菜单隐藏二级菜单, 3:修改所有菜单
01	diSP	显示设置 SP1:开机显示第一段报警, SP2:开机显示第二段报警
02	dEAy-1	J1延时 范围00-99.99 S
03	dEAy-2	J2延时 范围00-99.99 S
04	nodE-1	J1报警方式 r方式, n方式, c方式, F方式
05	nodE-2	J2报警方式 r方式, n方式, c方式, F方式
06	ProP	计数比例 范围0.001-9.999
07	inir	计数初值 范围-199999-----+999999
8	FrEy	计数频率 共4级;20,200,3000,<10000
9	Poin	小数点 0, 1, 2, 3 (注意当设小数位后报警值自动跟随小数位)

### 2、输出方式说明及关系式

- 1、R方式:当计数显示值达设定值继电器输出,延时“XX.XX”时间后,继电器复位,计数值同时清零,重新开始计数
- 2、N方式:当计数显示值达设定值继电器输出,计数值保持,直到手动或外部信号复位,使继电器复位,计数值清零,重新开始计数
- 3、C方式:当计数显示值达设定值继电器输出,计数值立即清零,重新开始计数,延时“XX.XX”时间后,继电器复位
- 4、F方式:当计数显示值达设定值继电器输出,计数值可继续上升,直到手动或外部信号复位,使继电器复位,计数值清零,重新开始计数

## 五、外型尺寸及安装尺寸

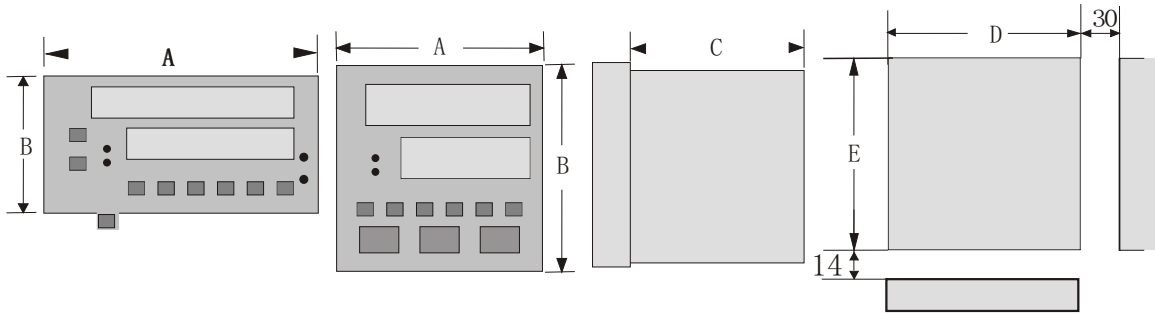

型号	A	B	C	D	E
SCN-P□□	72	72	68	67.5	67.5
SCN-P9□□	96	48	70	45	91.5

## 六、端子连接图

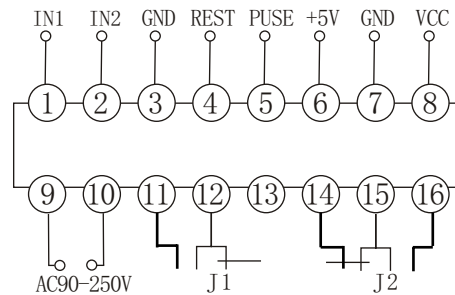
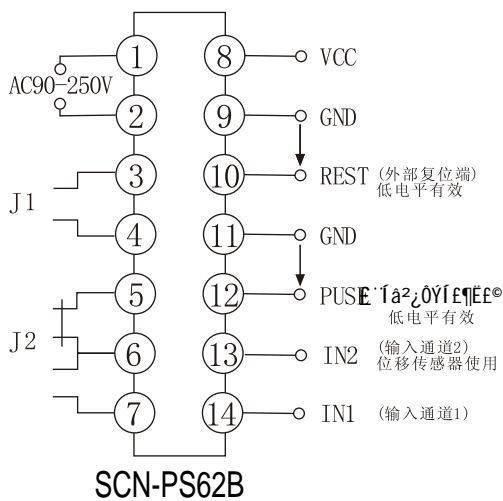

SCN-P9S 62B

### 注意事项

1. 信号输入导线不宜过长，用屏蔽线连接较好；
2. 仪表避免在有腐蚀性易燃物质灰尘大振动强和强干扰源的环境里工作；
3. 旋转编码器可参照右图相连。



## 七、仪表简单故障处理方法

- 1、仪表不计数
  - 检查仪表连接线是否正确。
  - 检查输入信号频率（计数速度）和设置值是否相符，检查输入电平是否符合仪表要求。
  - 比例系数设置是否很小。
  - 外部暂停端子是否处于长期接通（暂停）状态
- 2、长时间显示“-----”自检信息。
  - 重新上电自检，如多次上电无法通过，微机外围硬件损坏。
- 3、用继电器、行程开关、干簧管为仪表信号输入时有多计数现象
  - 根据输入信号频率，设置合理计数速度。
  - 如果在机械振动较大场所，可在输入端和GND之间并联0.1-1μF电容。
- 4、继电器无明显动作

制造商：倍加福电子有限公司  
<http://www.bjfdz.com.cn>